

SMART

60 | 80 | 100 litri

Boiler elettrico verticale ad alta efficienza energetica



Boiler elettrico con isolamento aumentato e termostato a tecnologia SMART.

Il termostato a tecnologia SMART che ottimizza i cicli di riscaldamento, garantendo il perfetto connubio tra basso consumo energetico ed acqua calda sempre pronta all'uso!

Il maggiore spessore dell'isolamento (rispetto ai modelli classici), rendono questo boiler la miglior risposta alle nuove esigenze di basso consumo energetico. La tecnologia SMART permette di controllare i cicli di riscaldamento anche per i lunghi periodi d'assenza con la possibilità di impostazione del CICLO ANTICONGELAMENTO e del CICLO ANTILEGIONELLA.



ISOLAMENTO
POLIURETANO
CFC FREE



ANODO DI
MAGNESIO



RESISTENZA
CORAZZATA IN
RAME



FLANGIA DI
ISPEZIONE



TERMOSTATO
DI SICUREZZA



LAMPADA DI
SEGNALAZIONE



RISPETTO
AMBIENTE



COMPONENTI
ROHS



ERP
2017



BASSA
RUMOROSITÀ

+ Vantaggi

ANODO DI MAGNESIO, PER LA PROTEZIONE CONTRO LE CORRENTI VACANTI E CORROSIONE

SMALTATURA VETROPORCELLANATA INTERNA

MEMORIZZA I PRELIEVI D'ACQUA

CALCOLA IL FABBISOGNO GIORNALIERO BASATO SUI TUOI CONSUMI

CAPPOTTO TERMICO POTENZIATO

CONTROLLA LE FASI DI RISCALDAMENTO DELL'ACQUA PER RIDURRE LA DISPERSIONE DI CALORE ED

OTTIMIZZA LA DISPONIBILITÀ DI ACQUA CALDA

	SMART 60	SMART 80	SMART 100
Dispersione termica 50° (KWh/24h)	0,79	0,97	1,18
Potenza (W)	1200	1200	1500
Voltaggio (V)	230	230	230
Tempo di riscaldamento (Δt 50°)	175'	232'	245'
Temperatura Massima Esercizio (C°)	70°	70°	70°
Pressione Massima Esercizio (bar)	8	8	8
Protezione Umidità	IPX4	IPX4	IPX4
Classe Isolamento	I	I	I
Profilo	M	M	M
Classe Energetica*	B	B	C

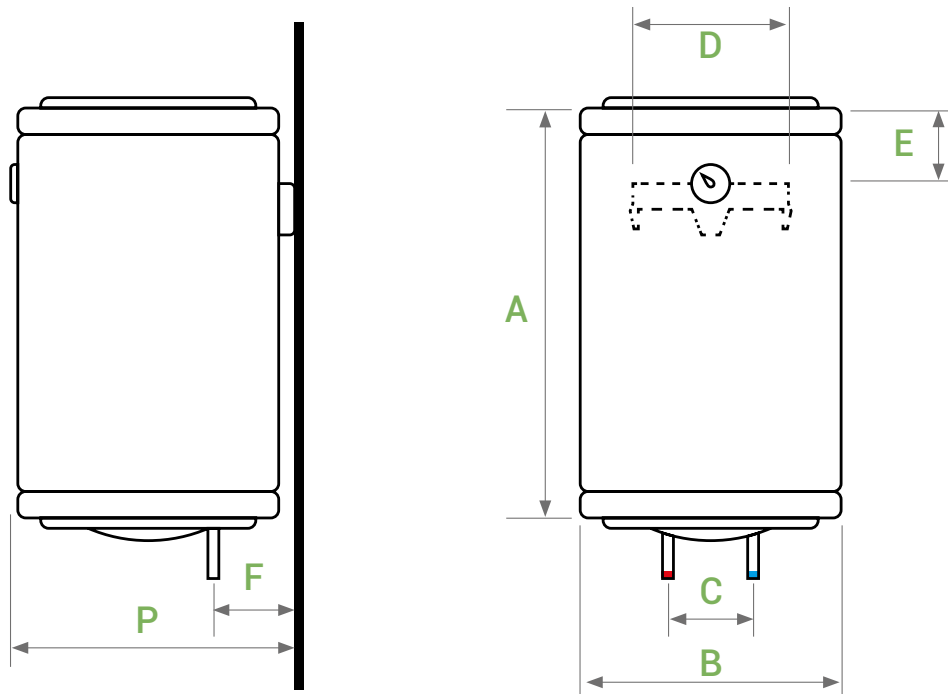

Bandini
WATER HEATERS

(mm) Dimensioni

	A	B	P	C	D	E	F
SMART 60	600	460	461,5	100	350	130	130
SMART 80	760	460	461,5	100	350	130	130
SMART 100	960	460	461,5	100	350	130	130